

FINITION & OPTIONS FINISHES & OPTIONS

FINITIONS DE CABINE - CAB FINISHES

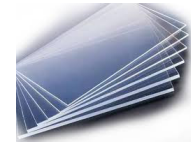

Acier galvanisé peint
Painted galvanized steel
Beige Atlas (Standard)

Polycarbonate (Lexan)
Claire - Clear

Couleur ou finition au choix du client
Client's choice(s) of color and finishing

Choix / Choices: _____

FINITIONS DE PLANCHER - FLOOR CAB FINISHES

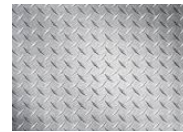

Antidérapant couleur
Atlas - Atlas color
anti-skid (standard)

Antidérapant couleur
Atlas - Atlas color
anti-skid (standard)

Plaque diamantée
Checker Plate

Plaque diamantée
Couleur Atlas
Checker Plate
Atlas color

MAIN COURANTE - HANDRAIL



1.5" Plate bouts courbés
1.5" Flat Curved Ends

SIÈGE RABATTABLE - FOLDING SEAT



BOUTONS DE COMMANDE - CONTROL BUTTONS

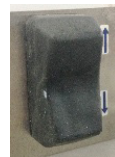

Bouton à bascule
Rocker Switch
(standard)

Bouton Champignon
Mushroom nob
 40 mm
 60 mm

Bouton Anti-vandal
Anti-Tampering
Switch

Bouton 30 mm
30 mm switch

Bouton joystick
Joystick Switch

OPÉRATEUR D'OUVERTURE AUTOMATIQUE - AUTOMATIC OPENER

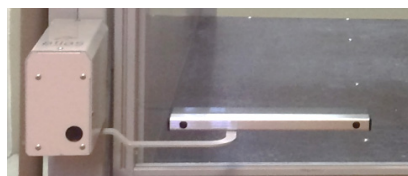

Ouvre-barrière automatique
Automatic Gate Operator

Ouvre-porte automatique
Automatic Door Operator

DESSINS TYPIQUES TYPICAL DRAWINGS

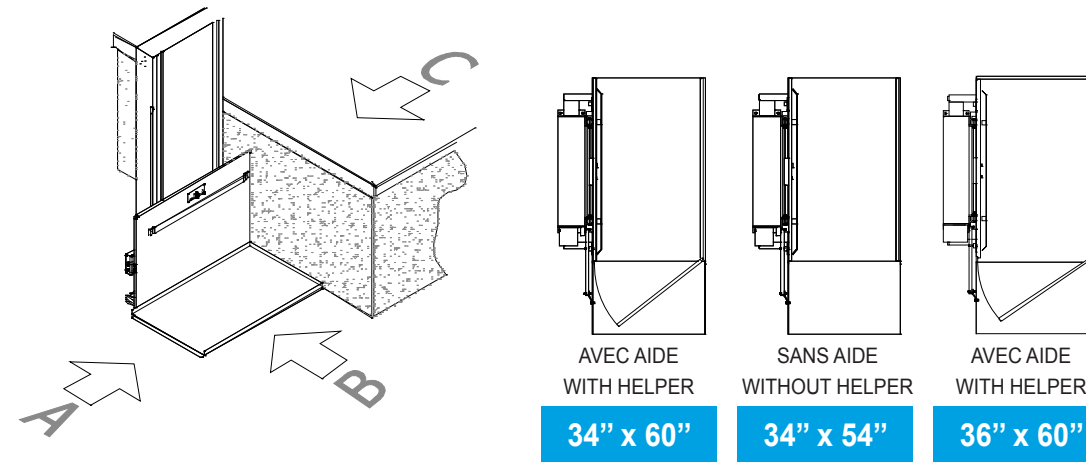

PLATE-FORME À GAINÉ OUVERTE - UNENCLOSED VERTICAL PLATFORM LIFT

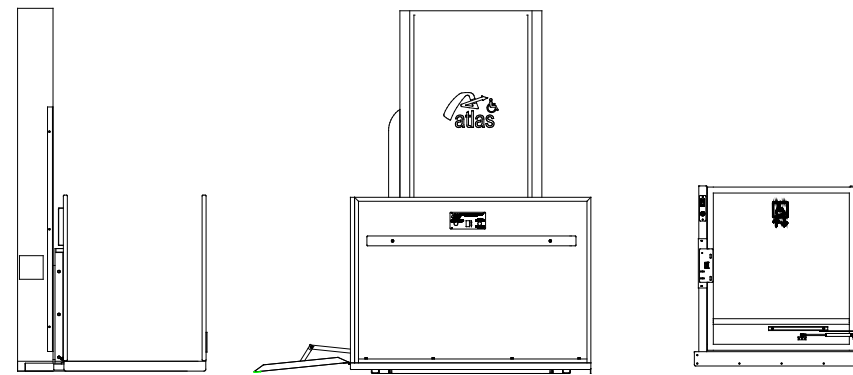

PLATE-FORME À GAINÉ FERMÉE - ENCLOSED VERTICAL PLATFORM LIFT

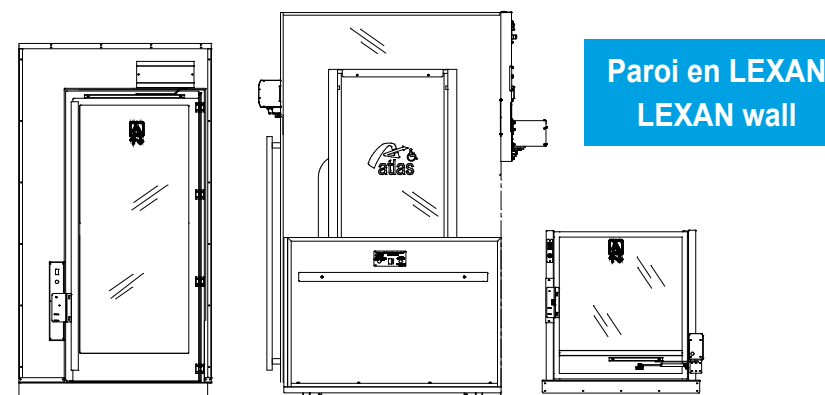

PLATE-FORME ÉLÉVATRICE
VERTICAL PLATFORM LIFT



3175 boulevard Choquette,
St-Hyacinthe, QC J2S 7Z8

T 888-773-6708

F 450-796-5110

www.atlasaccés.com



Produits fabriqués au

Vista

CARACTÉRISTIQUES

Vista-613

- La VISTA est le modèle ultime des plates-formes élévatrices pour l'autonomie des personnes à mobilité réduite.
- Destiné à pour un usage intérieur ou extérieur, résidentiel ou commercial, l'élévateur offre un déplacement vertical doux pour un maximum d'un étage.
- Fabriqué au Canada, il répond à toutes les normes Nord-Américaines en matière de sécurité dont les normes CSA-B613-00 et CSA-B355-09.
- Construit en acier galvanisé et en aluminium, elle offre une protection générale exceptionnelle contre la rouille.



MANUFACTURIER DEPUIS 1991
MANUFACTURER SINCE 1991



Type d'entraînement - Drive system	Vis ACME / ACME screw
Vitesse de déplacement - Travel speed	0.06 m/s / 12 ppm / fpm
Capacité maximale - Maximum capacity	340 kg - 454 kg / 750 lbs - 1 000 lbs
Profondeur de la Fosse - Pit depth	Si requise 102 mm - 4" / 102 mm - 4" if required
Moteur - Motor	Standard 24Vdc - Option 110 Vac
Course maximal - Maximal travel	Hauteur de 3302 mm - 130"
Norme applicable - Applicable standard	CSA B613-00 & B355-09

Profitez d'une liberté de déplacement, Profitez de la vie!
Enjoy the freedom of movement, Enjoy life!

Déplacement avec pression continue - Constant Pressure operation

Presser de façon continue le bouton de l'étage désiré, la cabine s'immobilisera automatiquement lorsqu'elle atteindra cet étage.

Press and hold the constant pressure button for the desired floor, the carriage will automatically stop when it reaches desired landing.

Pas d'électricité, pas de problème - No Power, No Problem

Dans l'éventualité d'une panne de courant, la batterie de secours permettra de descendre à l'étage inférieur le plus proche. Si une assistance est requise, appelez au numéro sans frais 1(888)-773-6708.

In the event of a power-outage, the platform's battery backup will allow the cab to go up and down to any desired level, several times over. If assistance is required, call our toll free line 1-888-773-6708.

Garantie sans tracas - No Worries Warranty

Garantie de 12 mois sur les pièces et la main d'oeuvre.
12 month warranty on parts.

Fabriqué pour durer - Built to last

Nous utilisons seulement de l'acier galvanisé de première qualité, garantissant ainsi un produit supérieur. Tous ses composants, y compris la graisse, ont été sélectionnés en fonction de résister aux intempéries et aux températures extrêmes du Québec.

Only superior grade galvanized steel is used during manufacturing, ensuring superior product quality. Every facet of the lift has been designed to withstand the harsh North-American climates.

FEATURES

- Acme Screw Direct Drive provides the smoothest and most quiet riding experience on the market.
- Constant pressure Rocker Switch inside the platform for easy operation.
- Automatic self-lowering folding ramp for simple boarding and exiting.
- Weather-resistant design for durability under any condition.
- Safety Panel under platform floor for detecting potential obstructions.
- Battery powered - operation even in the event of a power-outage.



Vista-613



Vista-355

- Ouvre-porte et ouvre-barrière disponibles avec dispositif d'ouverture à distance par télécommande ou par carte magnétique.
- Délais de livraison courts et installation rapide.
- Les serrures de sécurité protègent contre l'ouverture de la porte si la cabine n'est pas à l'étage.
- Peinture flexible et résistante aux chocs.
- Surface de plancher antidérapante.
- Nous offrons la plus grande variété de grandeurs de planchers standards, ainsi que pour toutes les configurations personnalisées et ce au meilleur prix du marché.

- Automatic gate or door available with remote control or magnetic card access.
- Short delivery time and fast installation.
- Integrated safety locks protect against door opening without cab present.
- Anti-slip floor surface.
- We offer the largest selection of standard floor sizes, as well as customized configurations at lower cost than any other manufacturer.



Vista-355

